

TABELA DE CARGAS DO QDF-3

CIRCUITO	TENSÃO (V)	DISJ. (A)	CARGA (VA)	CABO (mm²)	DESCRIÇÃO
EF3-01	220	32	5.400	6,0	CHUVERO
EF3-02	220	32	5.400	6,0	CHUVERO
EF3-03	220	16	1.500	2,5	SEC. MÃOS
EF3-04	220	16	1.500	2,5	SEC. MÃOS
EF3-05	220	16	1.500	2,5	CAFETERA
EF3-06	220	25	4.000	4,0	FIXAÇÃO ELÉTRICO
EF3-07	220	16	3.000	2,5	MAG. CAFÉ
EF3-08	220	16	3.000	2,5	MAG. CAFÉ
EF3-09	220	16	3.000	2,5	ESTUFA
EF3-10	127	16	1.500	2,5	MICRO ONDAS
EF3-11	127	16	1.500	2,5	MICRO ONDAS
EF3-12	127	16	1.500	2,5	MICRO ONDAS
EF3-13	127	16	1.500	2,5	MICRO ONDAS
EF3-14	127	16	1.200	2,5	GEL. GOURMET
EF3-15	127	16	1.200	2,5	GEL. REFRIGERADO
EF3-16	127	16	1.200	2,5	TOM. GOURMET
EF3-17	127	16	1.200	2,5	BERBEDOURO
EF3-18	127	16	1.200	2,5	BERBEDOURO
EF3-19	127	16	1.200	2,5	TOM. LABORAT.
EF3-20	127	16	800	2,5	BERBEDOURO
EF3-21	127	16	800	2,5	TOM. COZINHA
EF3-22	127	16	100	2,5	SMALIZADOR PNE
EF3-23	127	16	1.600	2,5	IMPRESSORAS
RES. 01	127	16	1.000	-	RESERVA
RES. 02	220	16	1.000	-	RESERVA
RES. 03	127	16	1.000	-	RESERVA
TOTAL			12.900		



TABELA DE CARGAS DO QAR-3

CIRCUITO	TENSÃO (V)	DISJ. (A)	CARGA (VA)	CABO (mm²)	DESCRIÇÃO
AR3-01	380	25	4.510	6,0	PLATAFORMA
AR3-02	380	25	2.950	4,0	COIFA
AR3-03	380	16	2.950	4,0	CAXA VENT.
AR3-04	380	16	2.950	4,0	CAXA VENT.
AR3-05	380	16	3.000	2,5	AR. SERVIDOR
AR3-06	380	16	3.000	2,5	AR. SERVIDOR
AR3-07	220	16	1.000	2,5	EWAP. GOURMET
AR3-08	220	16	1.000	2,5	EWAP. DEF. DIAL
AR3-09	220	16	1.000	2,5	EWAP. DAEE
AR3-10	220	16	800	2,5	EWAP. CETESB
AR3-11	220	16	1.000	2,5	EWAP. CORREDOR
AR3-12	220	16	1.000	2,5	EWAP. COZINHA
RES. 01	220	16	1.000	-	RESERVA
RES. 02	220	16	1.000	-	RESERVA
TOTAL			27.160		

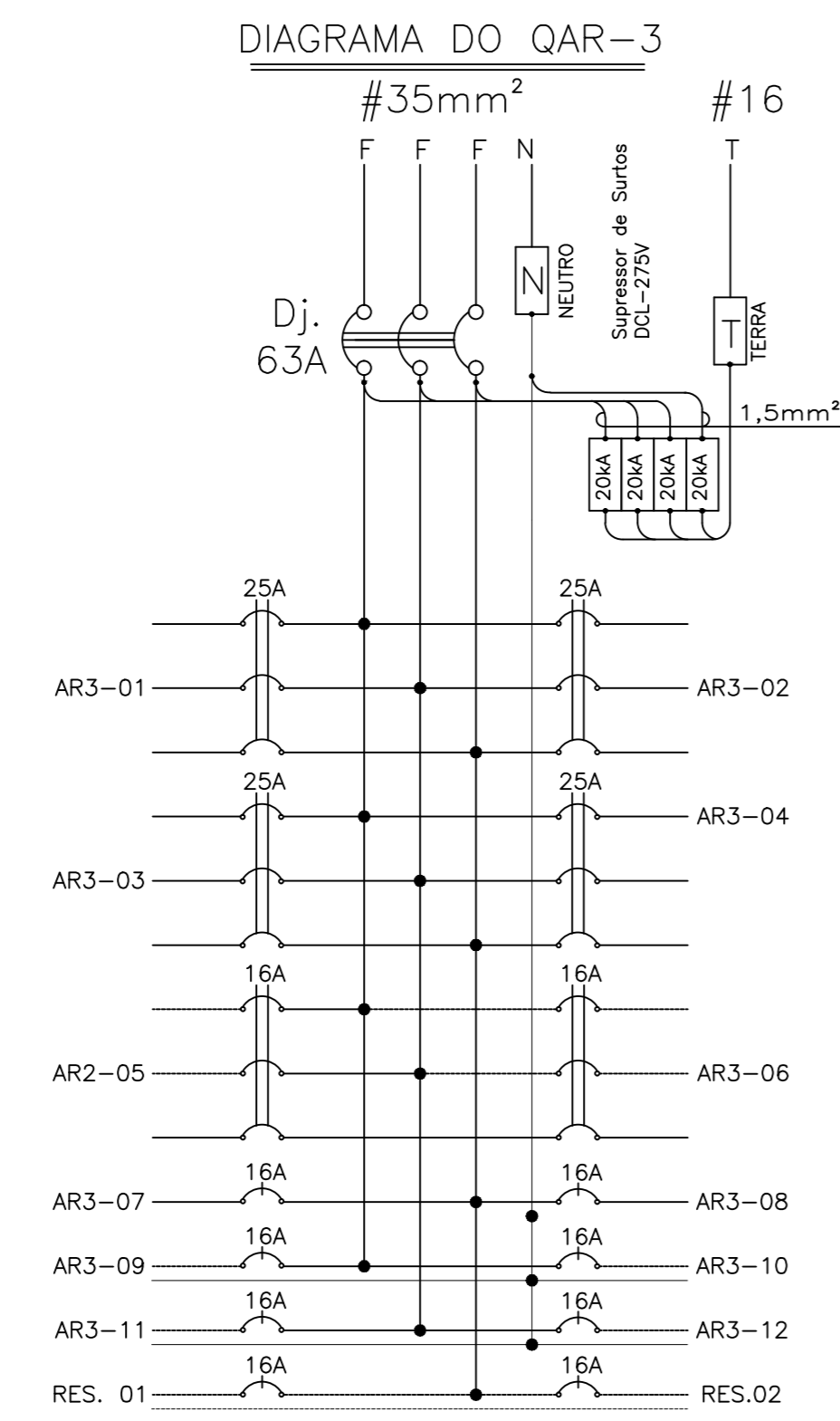

TABELA DE CARGAS DO QDL-3

CIRCUITO	TENSÃO (V)	DISJ. (A)	CARGA (VA)	CABO (mm²)	DESCRIÇÃO
IL3-01	220	16	1.540	2,5	DEFESA/AMB.
IL3-02	220	16	144	2,5	COZ. GOURMET
IL3-03	220	16	1.540	2,5	REINÍCIO/AMB.
IL3-04	220	16	252	2,5	SANITÁRIOS
IL3-05	220	16	1.048	2,5	CETESB
IL3-06	220	16	352	2,5	REFETÓRIO
IL3-07	220	16	1.364	2,5	DAEE
IL3-08	220	16	352	2,5	CPD
RES. 01	220	16	800	-	RESERVA
RES. 02	220	16	800	-	RESERVA
RES. 03	220	16	800	-	RESERVA
RES. 04	220	16	800	-	RESERVA
TOTAL			10.152		

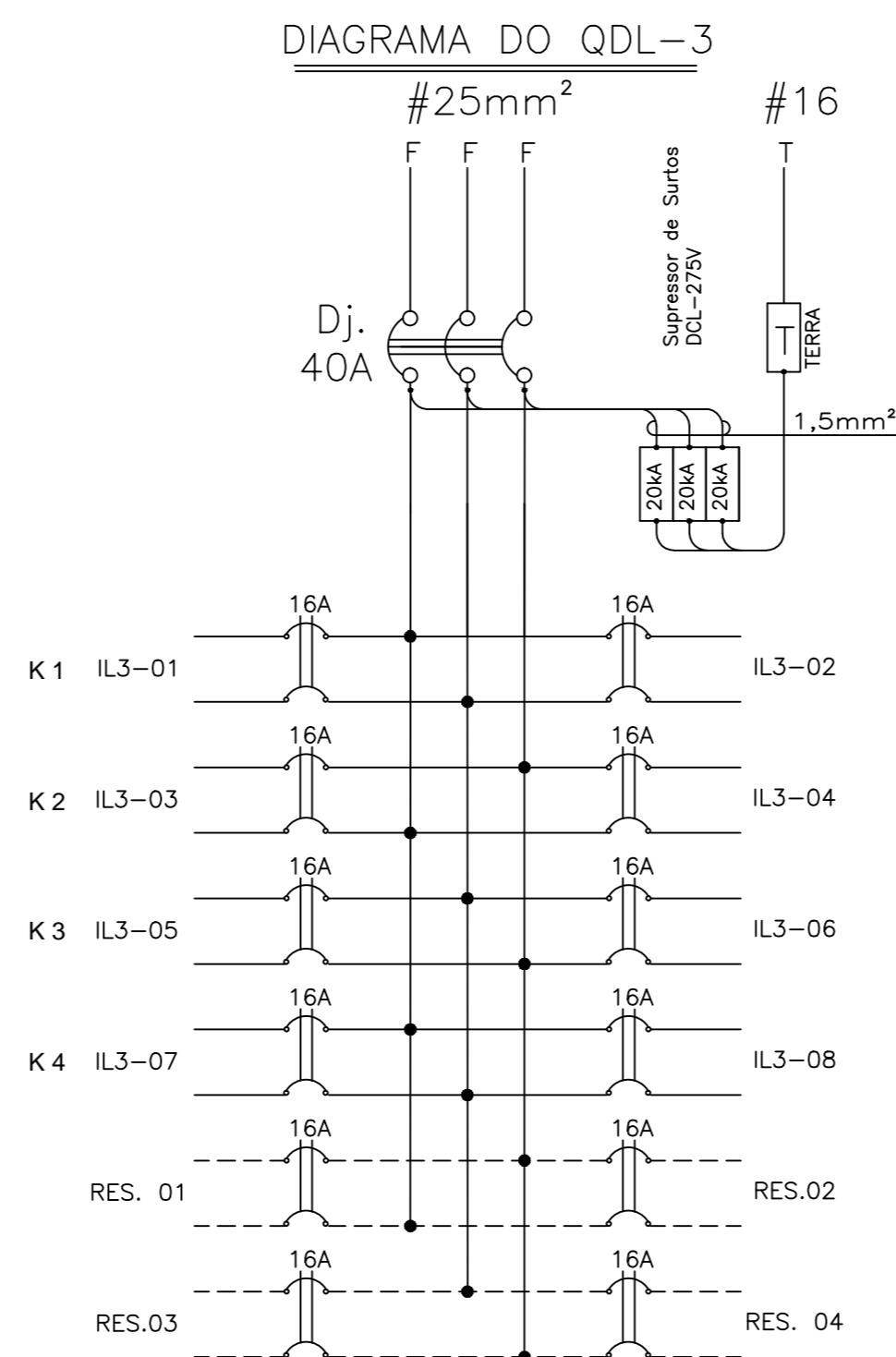

TABELA DE CARGAS DO QDC-3

CIRCUITO	TENSÃO (V)	DISJ. (A)	CARGA (VA)	CABO (mm²)	DESCRIÇÃO
EC3-01	127	16	1.000	-	-
EC3-02	127	16	1.000	-	-
EC3-03	127	16	1.000	-	-
EC3-04	127	16	1.000	-	-
EC3-05	127	16	1.000	-	-
EC3-06	127	16	1.000	-	-
EC3-07	127	16	1.000	-	-
EC3-08	127	16	1.000	-	-
EC3-09	127	16	1.000	-	-
EC3-10	127	16	1.000	-	-
EC3-11	127	16	1.000	-	-
EC3-12	127	16	1.000	-	-
EC3-13	127	16	1.000	-	-
EC3-14	127	16	1.000	-	-
EC3-15	127	16	1.000	-	-
EC3-16	127	16	1.000	-	-
EC3-17	127	16	1.000	-	-
EC3-18	127	16	1.000	-	-
EC3-19	127	16	1.000	-	-
EC3-20	127	16	1.000	-	-
TOTAL			20.000		

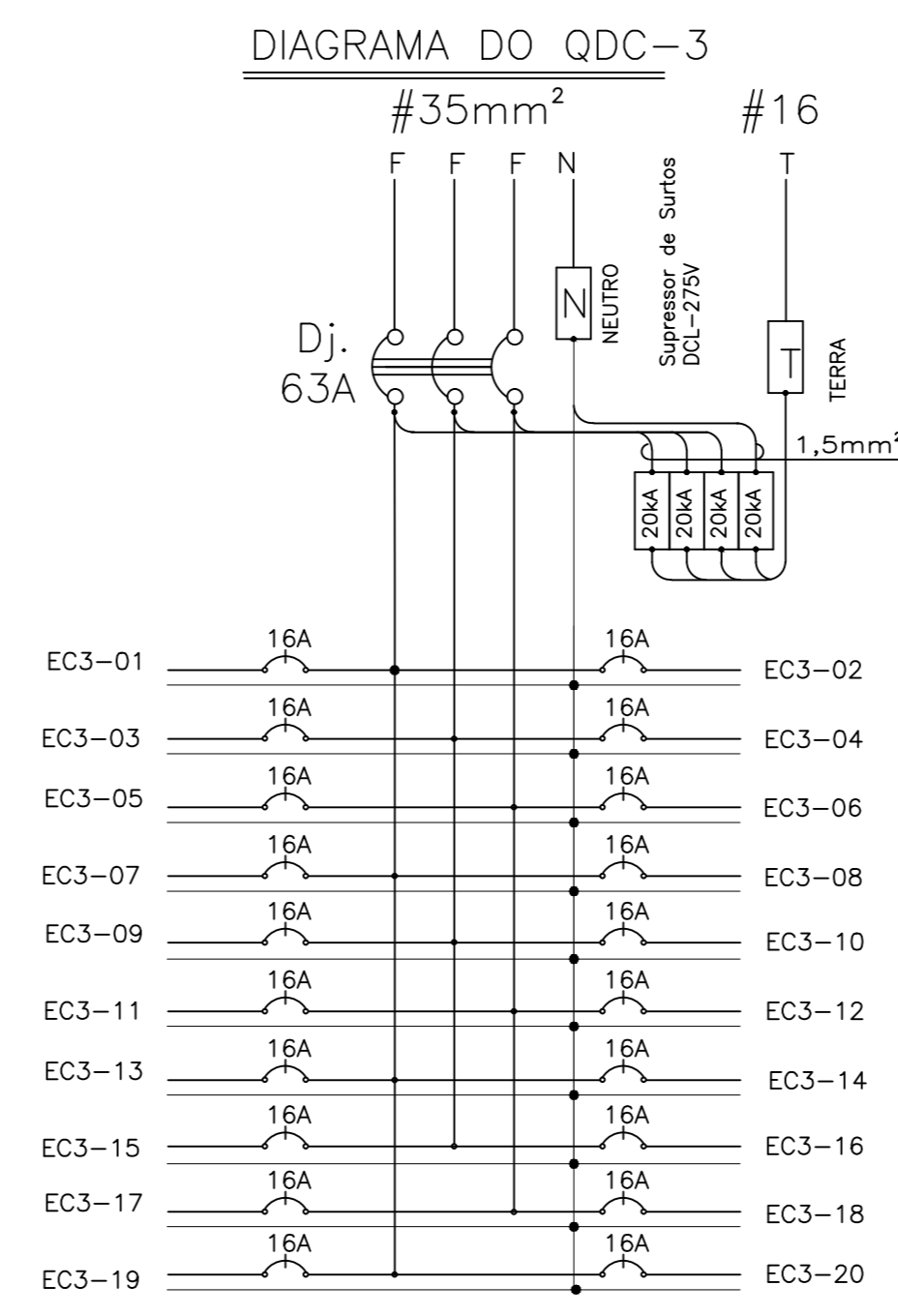
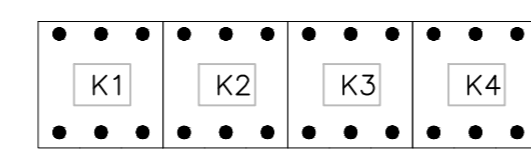

TABELA DE CARGAS DO QDF-4

CIRCUITO	TENSÃO (V)	DISJ. (A)	CARGA (VA)	CABO (mm²)	DESCRIÇÃO
EF4-01	220	16	1.500	2,5	SEC. MÃOS
EF4-02	220	16	1.500	2,5	SEC. MÃOS
EF4-03	220	16	1.500	2,5	SEC. MÃOS
EF4-04	220	16	1.500	2,5	SEC. MÃOS
EF4-05	220	16	1.500	2,5	SEC. MÃOS
EF4-06	220	16	1.500	2,5	SEC. MÃOS
EF4-07	220	16	3.000	2,5	MAG. CAFÉ
EF4-08	220	16	3.000	2,5	MAG. CAFÉ
EF4-09	220	16	3.000	2,5	MAG. CAFÉ
EF4-10	127	16	700	2,5	BEBED./PNE
EF4-11	127	16	700	2,5	BEBED./PNE
EF4-12	127	16	700	2,5	BEBED./PNE
EF4-13	127	16	800	2,5	IMPRESSORA
EF4-14	127	16	800	2,5	IMPRESSORA
EF4-15	127	16	1.800	2,5	TOM. CONFER.
EF4-16	127	16	250	2,5	PORTA AUTOM.
RES. 01	127	16	1.000	-	RESERVA
RES. 02	127	16	1.000	-	RESERVA
RES. 03	127	16	1.000	-	RESERVA
TOTAL			26750		

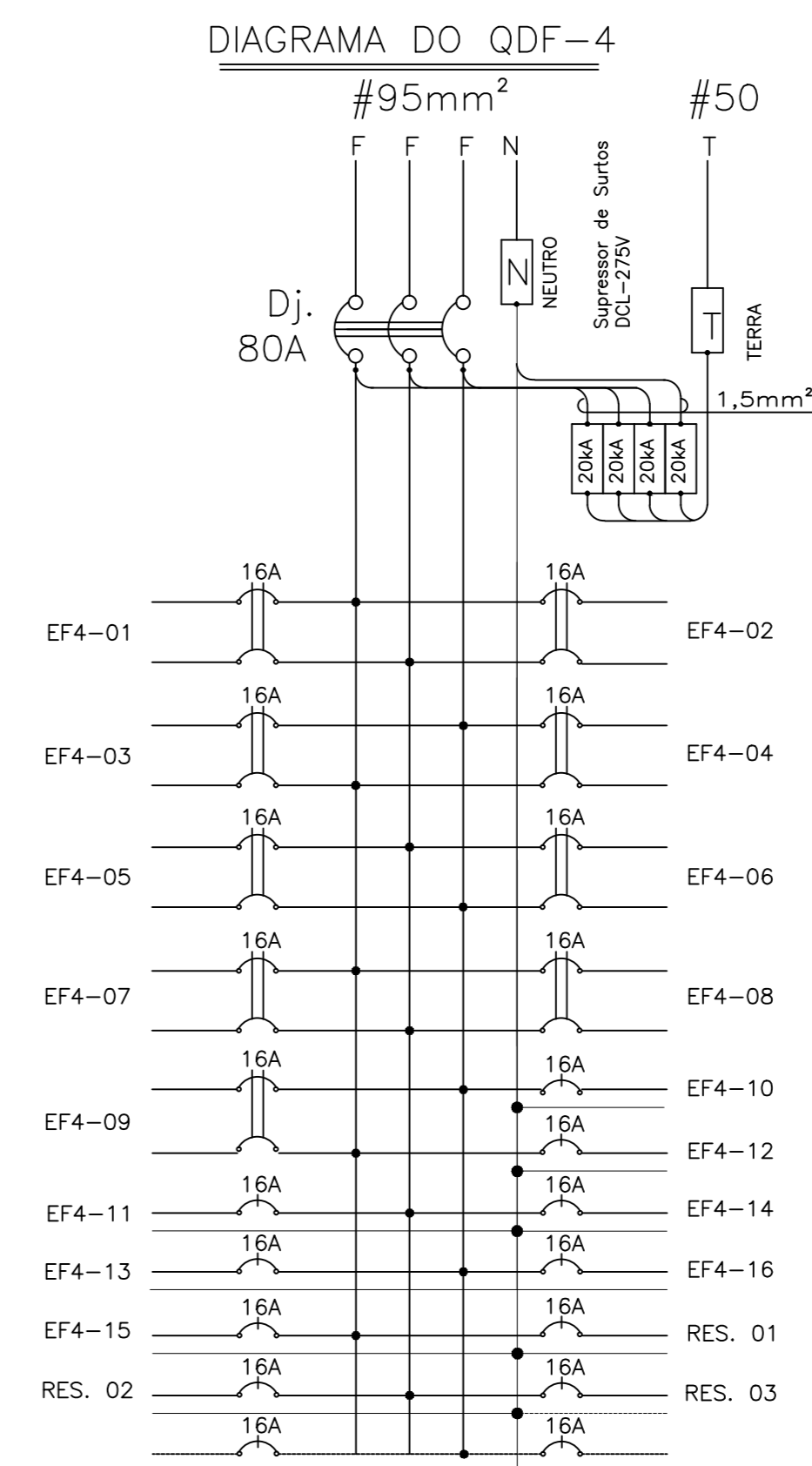

TABELA DE CARGAS DO QAR-4

CIRCUITO	TENSÃO (V)	DISJ. (A)	CARGA (VA)	CABO (mm²)	DESCRIÇÃO
AR1-01	380	25	2.950	4,0	CAXA DE AR
AR1-02	380	25	2.950	4,0	CAXA DE AR
AR1-03	380	25	2.950	4,0	CAXA DE AR
AR1-04	220	16	1.400	2,5	EWAP. 1ª PAV
AR1-05	220	16	1.800	2,5	EWAP. 2ª PAV
RES. 01	220	16	1.800	2,5	EWAP. 3ª PAV
RES. 02	220	16	1.000	-	RESERVA
RES. 03	220	16	1.000	-	RESERVA
TOTAL			15.850		

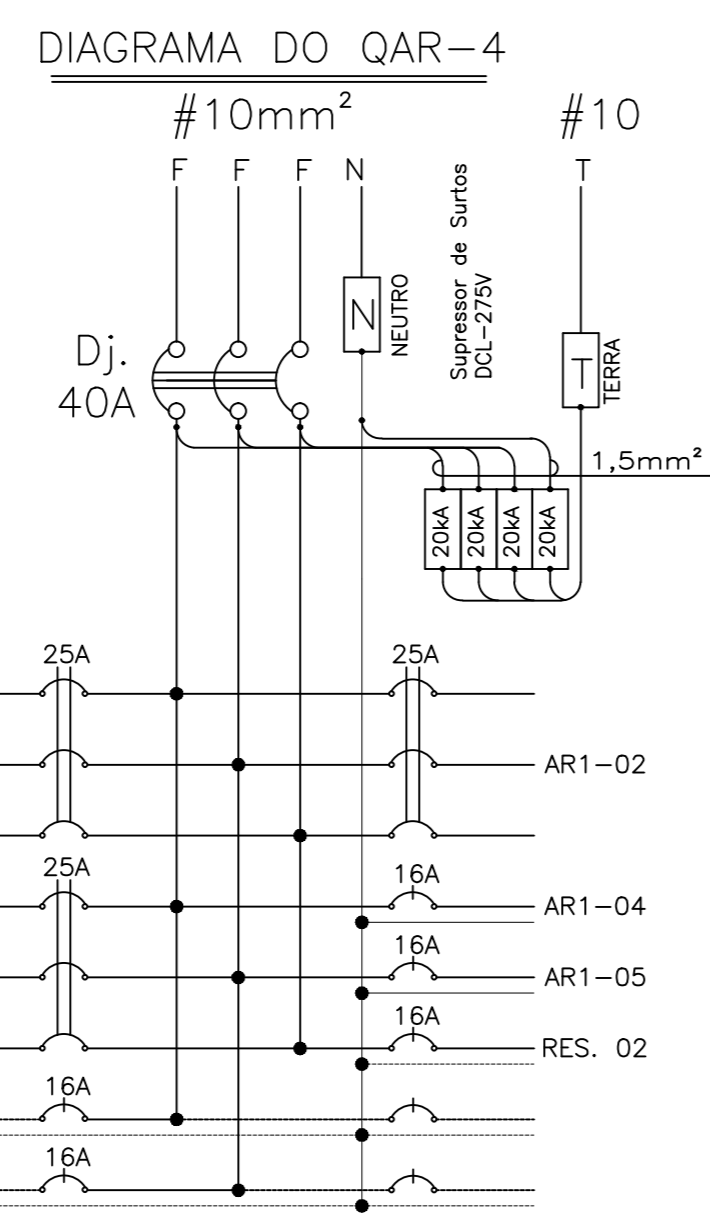

TABELA DE CARGAS DO QDL-4

CIRCUITO	TENSÃO (V)	DISJ. (A)	CARGA (VA)	CABO (mm²)	DESCRIÇÃO
IL4-01	220	16	1.506	2,5	ORT/ESPORTES
IL4-02	220	16	444	2,5	SL CONF/RENDIZ
IL4-03	220	16	777	2,5	DET/IN
IL4-04	220	16	592	2,5	FUND. FLORESTAL
IL4-05	220	16	777	2,5	IMSP/JUCESP
IL4-06	220	16	555	2,5	SUB CON/VALE
IL4-07	220	16	1.048	2,5	HALL
IL4-08	220	16	432	2,5	SANITÁRIOS
RES. 01	220	16	800	-	RESERVA
RES. 02	220	16	800	-	RESERVA
RES. 03	220	16	800	-	RESERVA
RES. 04	220	16	800	-	RESERVA
TOTAL			8.681		

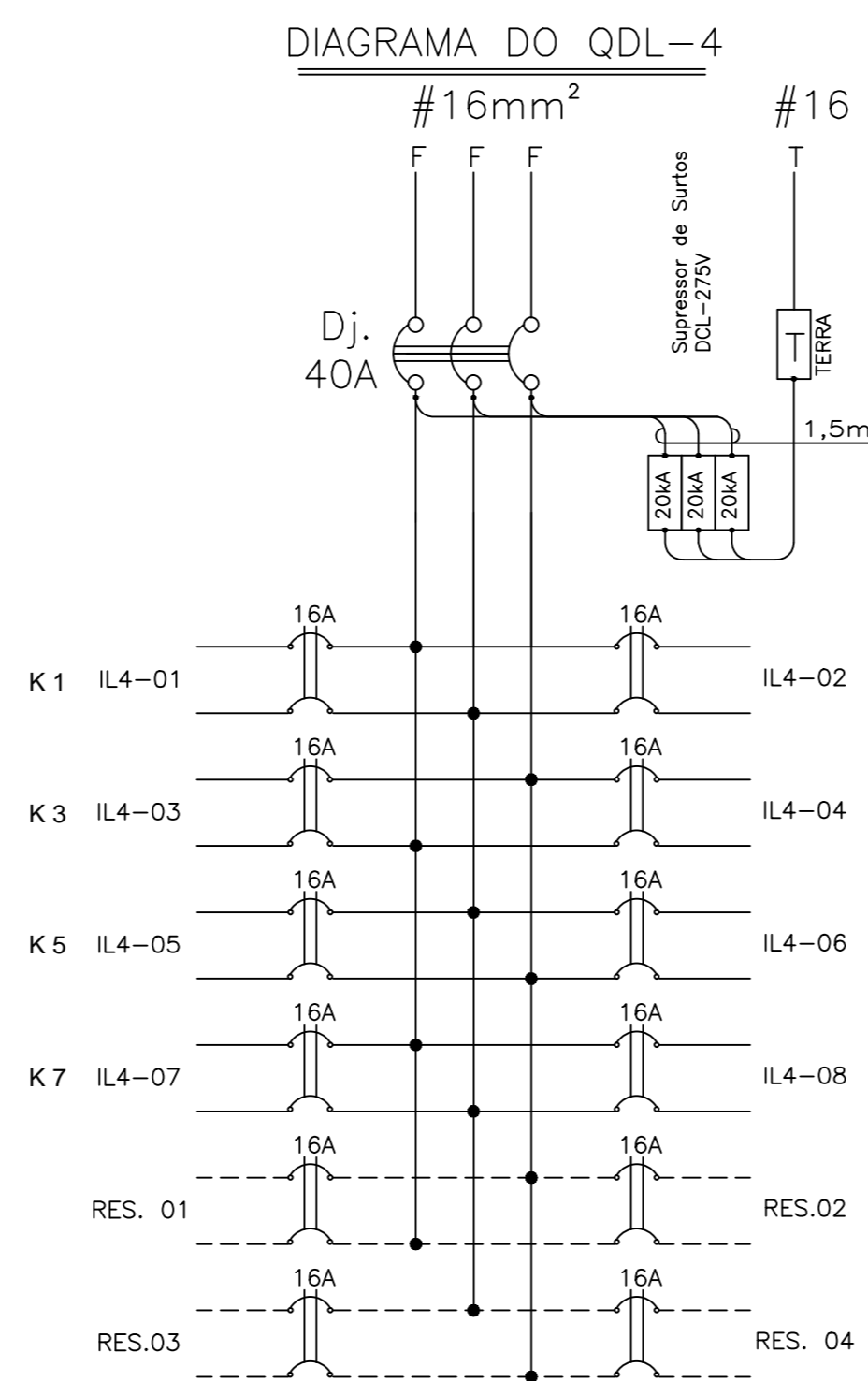